

HINO Serie 300 (Nueva Plataforma)

	Modelo 716	Modelo 816
Peso		
Peso bruto vehicular:	6,500 kg	7,250 kg
Capacidad de Ejes:	(Delantero) 2,430 kg / (Trasero) 4,480 kg	(Delantero) 3,100 kg / (Trasero) 6,200 kg
Embrague	Disco Sencillo, Tipo Diafragma, 325 mm de diámetro	
Frenos	Estacionamiento: Mecánico detrás de la Transmisión Servicio: De disco adelante y de tambor con auto ajustador atrás, Asistencia ABS	
Suspensión	Delantera: Hojas Semi elípticas reforzadas con Barra Estabilizadora y Amortiguadores Trasera: Hojas Semi elípticas con Muelle Auxiliar y Amortiguadores	
Llantas y Rines	Llantas Delanteras y Traseras: 7 llantas 215/85R16 Rines Delanteros y Traseros: 16.0 x 5.50	
Transmisión	Transmisión Manual: 6 velocidades, con sobre marcha en la última velocidad	
Seguridad y Confort	Equipado de Línea Certificación ECE29 para cabina, SRS (Airbag) en lado del operador*, Alarma de reversa, A/C Acondicionado *Para el caso en que aplique	

	Modelo 716			Modelo 816		
Longitud del Chasis:	Semi Largo	Largo	Súper Largo	Semi Largo	Largo	Súper Largo
Peso del Chasis con Cabina:	2,570 kg	2,695 kg	2,705 kg	2,655 kg	2,775 kg	2,790 kg
Carga sobre Chasis:	3,930 kg	3,805 kg	3,795 kg	4,595 kg	4,475 kg	4,460 kg
Eje Trasero (Relación):	5.571	5.142		5.571	5.142	
Capacidad Tanque de Combustible:	100 lts	100 + 70 lts		100 lts	100 + 70 lts	
Velocidad Máxima:	103 km/h	112 km/h		103 km/h	111 km/h	
Habilidad de Pendiente Máxima:		56.7 %			54.9 %	
Sistema Eléctrico:	Tipo: 12 volts, Negativo a Tierra			2 en Paralelo de 12 volts		
	Baterías:			12 volts - 130 Amp		
	Alternador:					

Dimensiones (mm)

Modelo	Chasis	WB	OL	CA	OH	OW	Modelo	Chasis	WB	OL	CA	OH	OW
716	Semi Largo	2,900	5,005	2,340			816	Semi Largo	2,900	5,005	2,340		
	Largo	3,500	5,605	2,940	2,360	2,120		Largo	3,500	5,605	2,940	2,375	2,125
	Súper Largo	3,800	5,905	3,240				Súper Largo	3,800	5,905	3,240		

MOTOR HINO

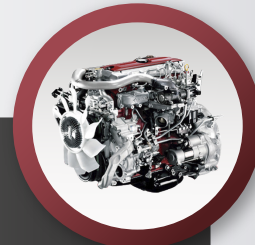

Tipo 4 cilindros, 16 válvulas, Turbocargado y Postenfriado, Inyección Directa.

Modelo Camión:	716	816
Modelo Motor:	N04C-UV (Euro 4)	
Desplazamiento:	4.009 lts	
Potencia:	148 hp @ 2,500 rpm	
Torque:	310 lb-pie @ 1,400 rpm	

Modelo 716 y 816

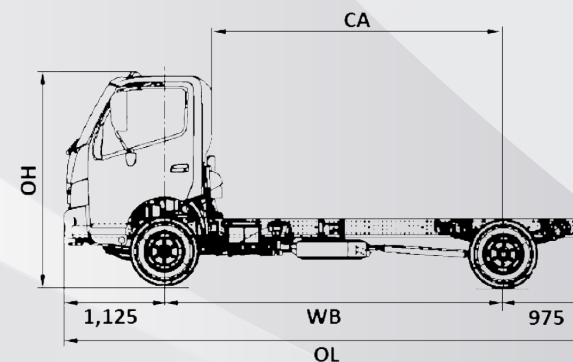
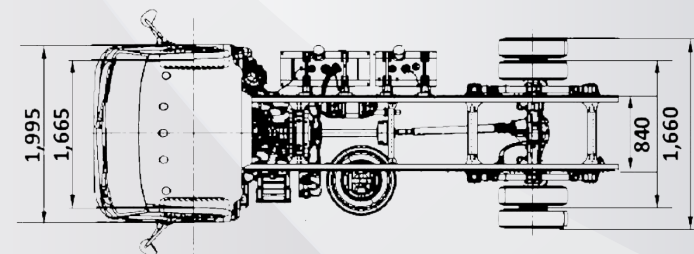

A Toyota Group Company
www.hinomexico.mx